

Urban Lighting

2024

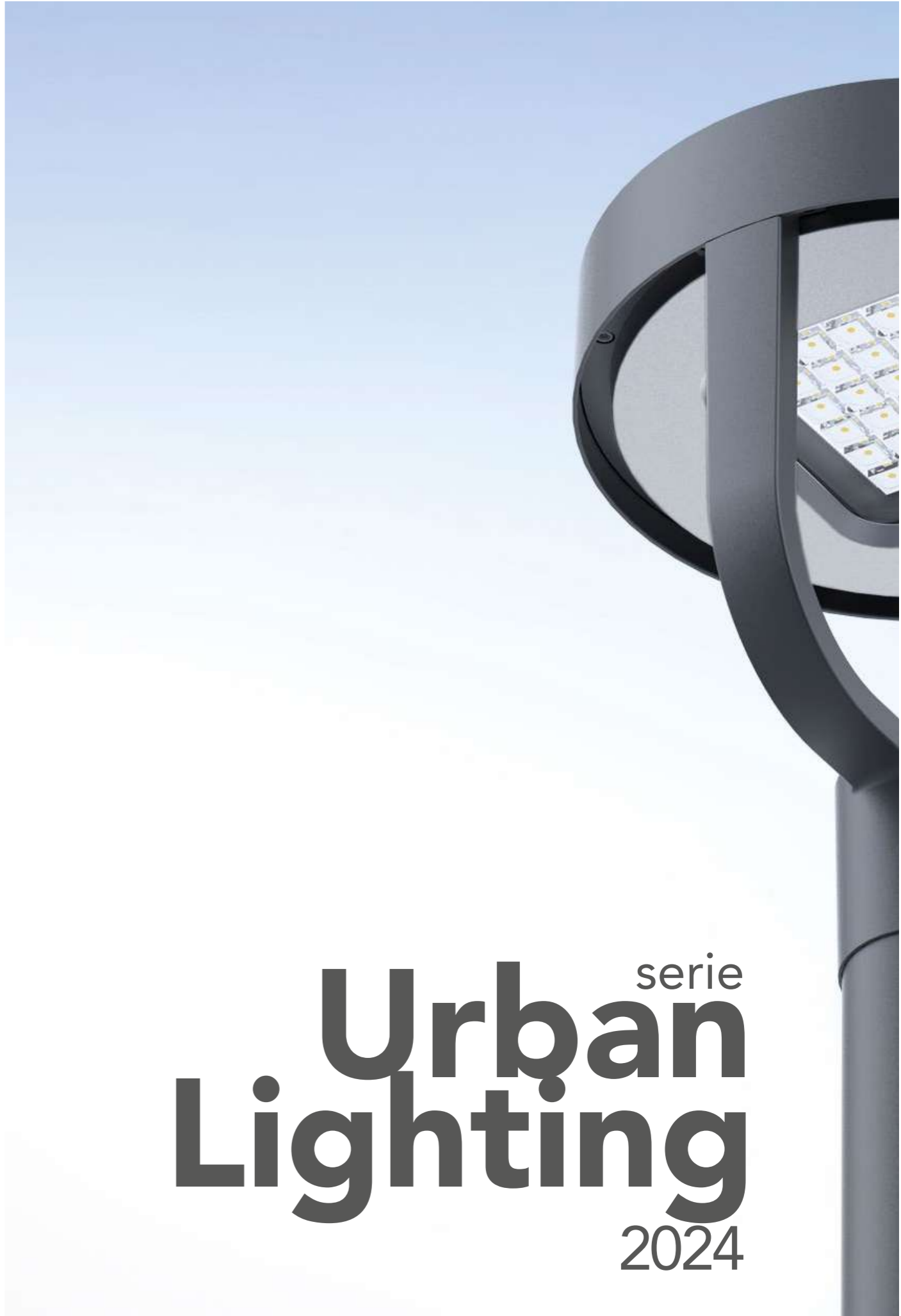

serie
**Urban
Lighting**
2024

La serie Urban Lighting, progettata da Lanzini, emerge come la scelta più adatta per ambienti urbani, con un impatto significativo sulla sostenibilità e la qualità della vita cittadina. La progettazione attenta, non solo conferisce un'estetica moderna e accattivante a questi sistemi di illuminazione, ma pone anche un'enfasi particolare sulla riduzione drastica dei consumi energetici. Questo non solo rappresenta un passo avanti nella direzione di una città più verde e sostenibile, ma si traduce anche in un notevole aumento della durata delle soluzioni di illuminazione, riducendo la frequenza di sostituzione e contribuendo così a una gestione più efficiente delle risorse.

Il valore aggiunto della serie Urban Lighting si riflette anche nell'incremento della sicurezza e della visibilità nelle aree urbane. La distribuzione uniforme della luce e la tecnologia avanzata integrata nei prodotti offrono un ambiente più sicuro e confortevole.

In un mondo in cui la sostenibilità ambientale è cruciale, la serie Urban Lighting di Lanzini si presenta come un esempio di come la progettazione intelligente possa coniugare estetica, efficienza energetica e sicurezza per plasmare le città del futuro.

Urban Lighting series, designed by Lanzini, becomes the most suitable choice for urban environments, with a significant impact on sustainability and the quality of city life. The careful design imparts a modern and captivating aesthetic to these lighting systems and places a special emphasis on a drastic reduction in energy consumption. This not only represents a step forward towards a greener and more sustainable city, but also translates into a notable increase in the lifespan of lighting solutions, reducing the frequency of replacements and contributing to a more efficient resource management.

The added value of the Urban Lighting series is also reflected in the enhanced safety and visibility in urban areas. The uniform distribution of light and advanced technology integrated into the products provide a safer and more comfortable environment.

In a world where environmental sustainability is crucial, Lanzini's Urban Lighting series is an example of how intelligent design can blend aesthetics, energy efficiency, and safety to shape the cities of the future.

GIOTTO, CUPOLA E PAGODA

PLASMIAMO LA CITTÀ DEL FUTURO

SHAPING THE CITY OF THE FUTURE



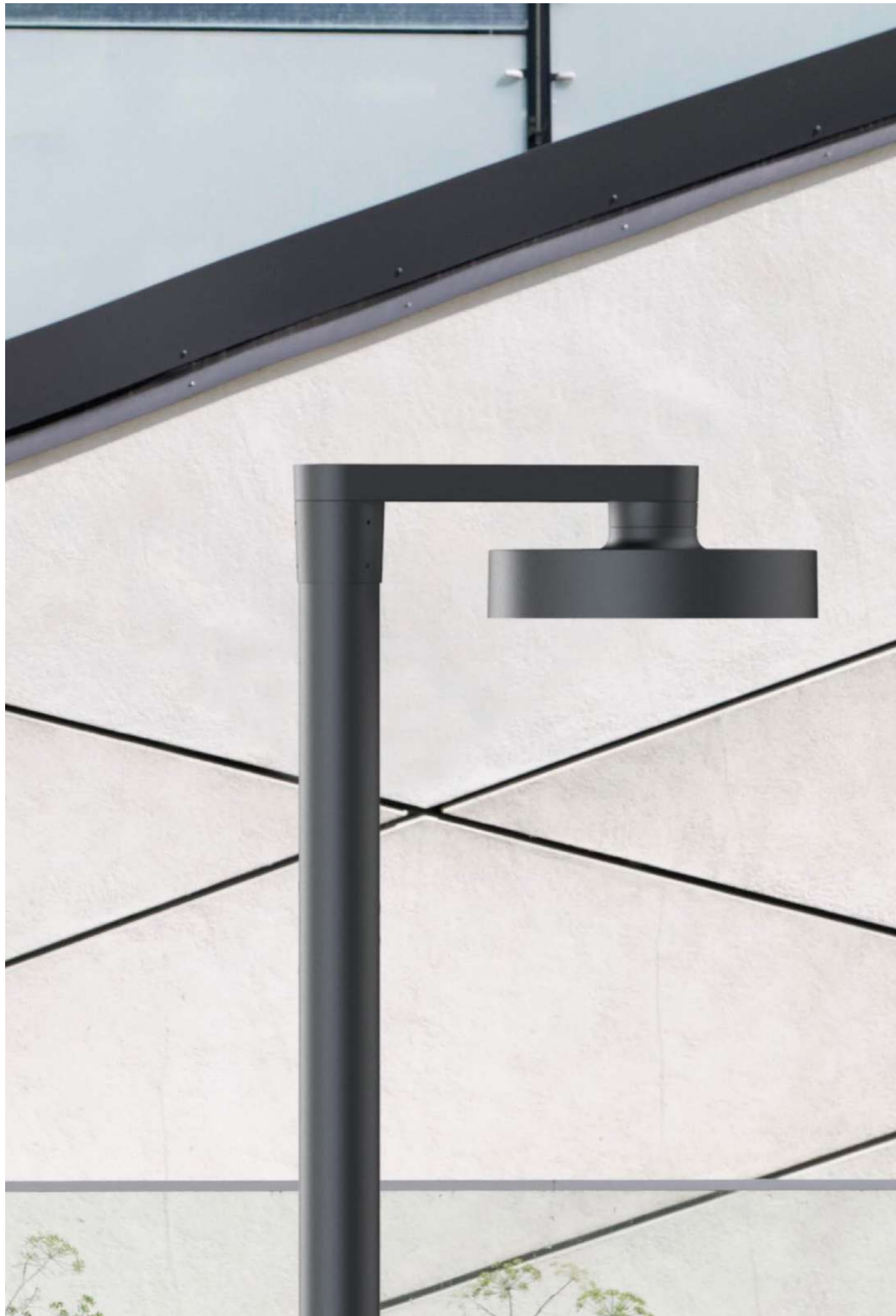

serie Giotto



serie Giotto

GRANDI PERFORMANCE IN UN ARREDO URBANO MINIMALE

GREAT PERFORMANCES IN A MINIMAL URBAN LIGHTING

Ciò che distingue la serie Urban Lighting è la sua robustezza. Con un alto grado di protezione agli urti (IK08), questa soluzione di illuminazione è progettata per resistere a sfide quotidiane, mantenendo la sua integrità strutturale nel tempo. Il grado di protezione IP66 aggiunge un livello di sicurezza, proteggendo contro l'ingresso di polvere e liquidi. Inoltre, la serie Urban Lighting è dotata di una protezione avanzata contro le sovratensioni elevate, garantendo una maggiore affidabilità e protezione contro eventi atmosferici avversi. Questa combinazione di caratteristiche rende la serie adatta a qualsiasi ambiente, assicurando un'illuminazione efficiente e duratura.

What distinguishes the Urban Lighting series is its strenght. With a high degree of impact protection (IK08), this lighting solution is designed to withstand daily challanges while maintaining its structural integrity over time. The IP66 protection rating adds an extra layer of security against dust and liquid contamination.

Furthermore, the Urban Lighting series features advanced protection against overvoltage surges, ensuring increased reliability and safeguarding against adverse weather events. This combination of features makes the series suitable for any environment, ensuring efficient and long-lasting illumination.

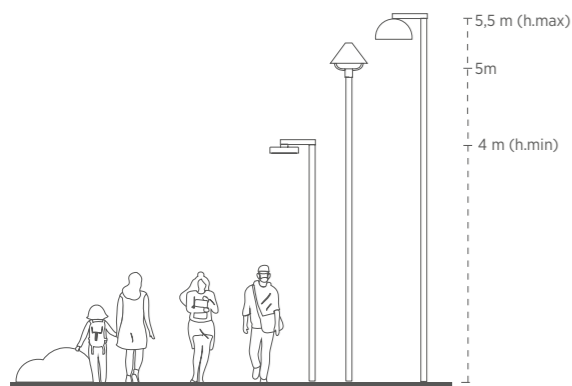



VALORIZZA GLI SPAZI URBANI

ENHANCE THE URBAN SPACES

Gli spazi urbani come parchi pubblici, piazze, piste ciclabili e centri cittadini rappresentano aree di incontro che possono essere valorizzate dall'arredo urbano e dall'illuminazione LED. Con un' illuminazione adeguata, l'osservatore, con una rapida occhiata, deve vedere il tragitto, individuare gli ostacoli e le condizioni del fondo.

The urban spaces, like public parks, squares, cycle paths and city centers represent areas of meeting, that can be enhanced by urban LED lighting. With an adequate lighting, the observer, with a quick glance, must see the path, identify the obstacles and surface conditions.



parchi
parks



**aree
residenziali**
residential
areas



**piste
ciclabili**
cycle
paths



parcheggi
parking

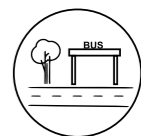

**aree di
trasporto**
transport
areas

DESIGN, PERFORMANCE, EFFICIENZA

DESIGN, PERFORMANCE, EFFICIENCY

La collezione comprende anche una gamma di staffe decorative dedicate, che offrono soluzioni eleganti in una varietà di configurazioni. La scelta delle staffe comprende attacco palo laterale, centrale, braccio Deco e versione a tesata per centro strada per soddisfare una varietà di requisiti applicativi.

The series is completed by a dedicated range of decorative brackets to provide elegant solutions in multiple configurations. The choice of the brackets includes a lateral and a central pole connection, Deco arm connection and catenary street lighting version, in order to satisfy every need of application.

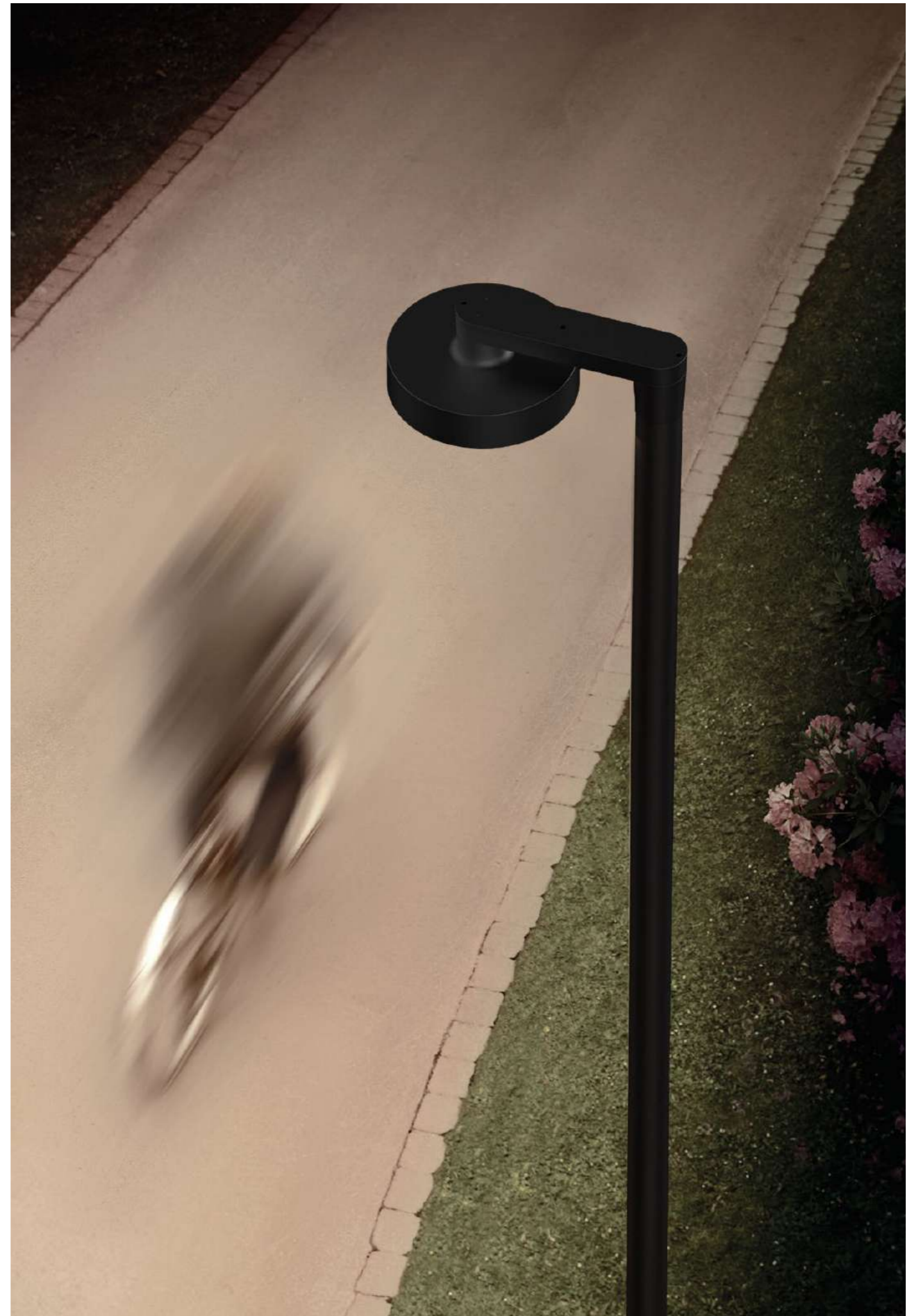



serie Giotto

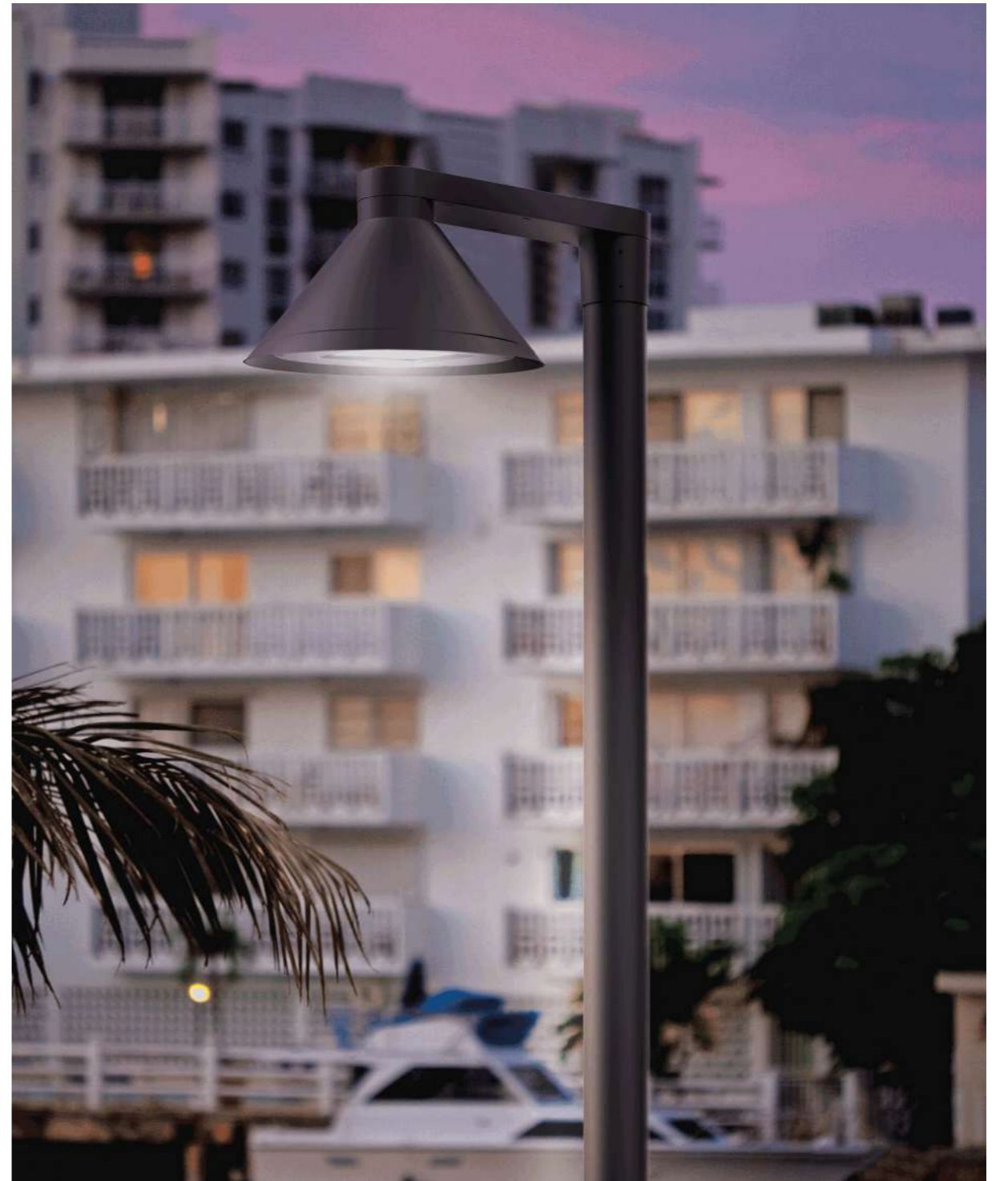

serie Pagoda



serie Giotto



serie Cupola

SOLUZIONI COMPATTE COMPACT SOLUTIONS

Con le loro dimensioni molto compatte e le elevate prestazioni illuminotecniche, la serie Urban Lighting è la soluzione perfetta per illuminare grandi aree come strade cittadine, centri storici o grandi piazze.

With their compact dimensions and high lighting performances, the Urban Lighting series is the perfect solution to illuminate wide areas, like city roads, historical centers and big squares.

CONFIGURAZIONE PRODOTTO / PRODUCT CONFIGURATION

A - CORPO ILLUMINANTE LIGHTING FITTING

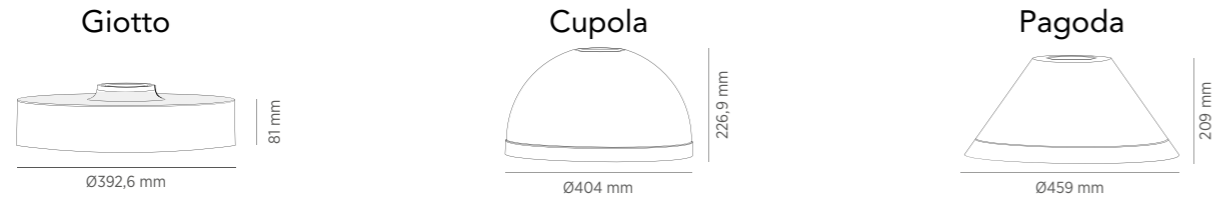

B - SISTEMA DI FISSAGGIO FIXING SYSTEM FITTING

Nota: è necessario specificare al momento dell'ordine il sistema di fissaggio richiesto
 Note: the required fixing system must be specified when ordering

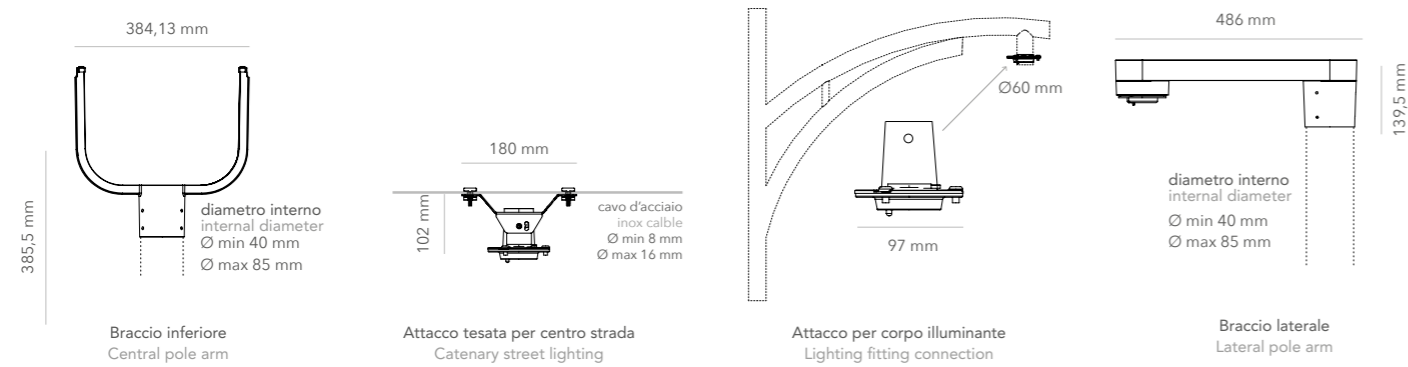

ACCESSORI PER BRACCIO LATERALE ACCESSORIES FOR LATERAL POLE ARM

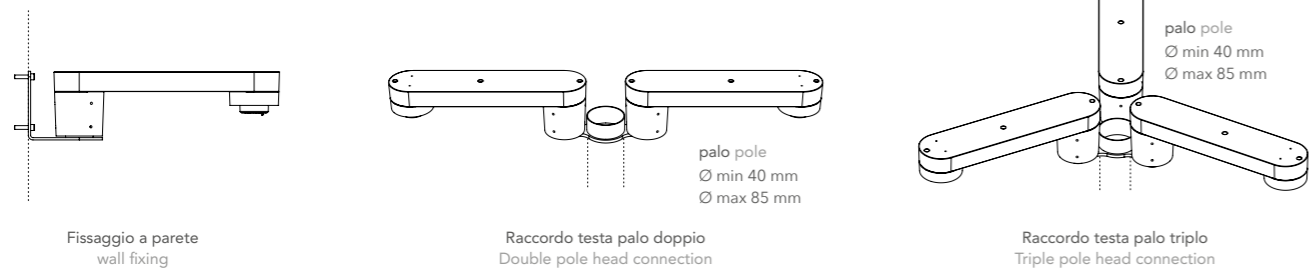

C - SCELTE OPZIONALI Optional choices

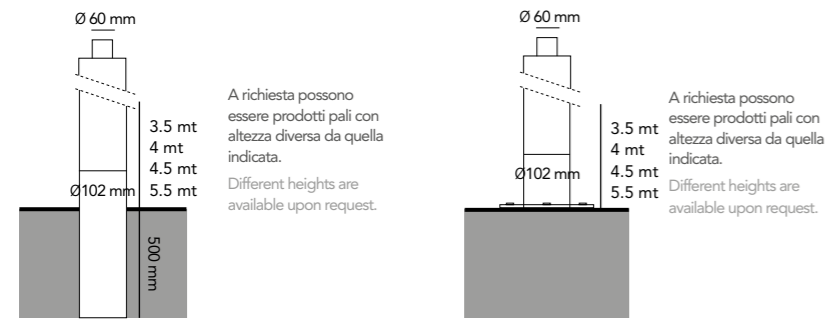

Pali cilindrici interrati completi di riduttore di testa
 Underground cylindrical poles with upper reduction

Pali cilindrici con piastra di fissaggio completi di riduttore di testa
 Cylindrical poles with fixing plate and upper reduction

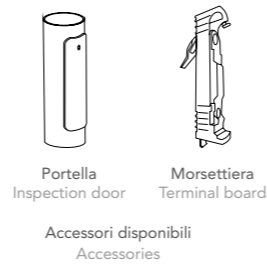

Accessori disponibili
 Accessories

FISSAGGIO A PARETE WALL FIXING

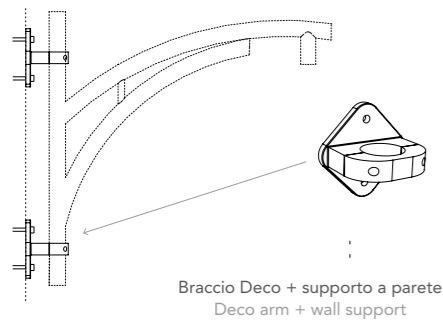

Braccio Deco + supporto a parete
 Deco arm + wall support

Nota: per acquistare il braccio Deco devono essere compresi anche gli accessori per l'attacco del corpo illuminante ed il supporto a parete.
 Note: when purchasing the Deco arm, the accessories for lighting fitting connection and the wall support must also be included

Giotto



Cupola



Pagoda



Le collezioni Cartesio e Pitagora incarnano con perfezione l'elegante connubio tra un design essenziale e minimalista, sposato con l'inconfondibile affidabilità di un prodotto dalle prestazioni illuminotecniche di altissimo livello.

Ogni elemento di questa straordinaria serie riflette la purezza delle linee e la sobrietà delle forme, creando un'armonia visiva che si fonde con la funzionalità.

Il minimalismo non è solo estetico, ma si traduce anche in una semplicità d'uso e una versatilità che si adattano perfettamente a qualsiasi contesto architettonico. Inoltre, l'attenzione al dettaglio e la cura nella selezione dei materiali conferiscono a questi prodotti una durabilità e una affidabilità che ne fanno un caposaldo nell'eccellenza delle soluzioni illuminotecniche contemporanee. Cartesio e Pitagora quindi, non sono solo luce, ma un'opera d'arte funzionale che illumina e arricchisce gli spazi con un design raffinato e prestazioni senza compromessi.

The Cartesio and Pitagora collection perfectly embodies the elegant blend of essential and minimalist design, combined with the unmistakable reliability of a product featuring high lighting performance. Every element of this unique series reflects the purity of the lines and the simplicity of shapes, creating a visual harmony that integrates with functionality. The minimalism is not only aesthetic, but also translates into ease of use and versatility that perfectly adapts to any architectural context. Furthermore, meticulous attention to detail and careful material selection provide these products with durability and reliability, establishing them as a cornerstone in the excellence of contemporary lighting solutions.

Cartesio and Pitagora are not simply light, they are a functional work of art that illuminates and enriches spaces with refined design and uncompromising performance.

CARTESIO E PITAGORA

OPERE D'ARTE CHE ILLUMINANO LA CITTÀ

WORKS OF ART THAT ILLUMINATES THE CITY



AUMENTA LA SICUREZZA

La nostra missione è migliorare la sicurezza e il benessere delle persone attraverso un'illuminazione adeguata. Creiamo soluzioni luminose che trasformano gli spazi, rendendoli fruibili anche di notte. Oltre a fornire luce, offriamo tranquillità, consentendo a tutti di godere degli ambienti in ogni momento. Investiamo nella tua sicurezza e comfort attraverso soluzioni luminose che vanno oltre l'illuminazione, creando un ambiente accogliente e sicuro per tutti.

INCREASE SAFETY

Our mission is to improve people's safety and well-being through appropriate lighting. We create lighting solutions that transform spaces, making them accessible even at night. In addition to providing light, we offer tranquility, allowing everyone to enjoy the environments at all times. We invest in your safety and comfort through lighting solutions that go beyond lighting, creating a welcoming and safe environment for everyone.



serie Cartesio



serie Pitagora

DIVERSE APPLICAZIONI CHE DURANO NEL TEMPO

VARIOUS APPLICATIONS THAT STAND THE TEST OF TIME.

La serie Urban Lighting sembra essere progettata con caratteristiche che la rendono adatta a diverse applicazioni, soprattutto in ambienti esterni. Ecco alcune delle sue caratteristiche chiave:

Resistenza alla prova del tempo: Questo suggerisce che la serie è progettata per durare a lungo, anche in condizioni atmosferiche avverse.

Peso ridotto: La leggerezza del prodotto semplifica il processo di installazione, rendendolo più veloce e agevole.

Adatto a diverse aree: L'illuminazione urbana è adatta per una varietà di luoghi, tra cui aree residenziali, parchi, parcheggi, aree di trasporto e piste ciclabili. Questa versatilità indica che può essere utilizzata in molteplici contesti.

Alto grado di protezione agli urti (IK08): Questo indice indica che la serie è in grado di resistere a impatti fisici moderati.

Grado di protezione IP66: Un grado di protezione elevato contro polvere e acqua. Il livello IP66 implica che il prodotto è completamente protetto dalla polvere e resiste a forti getti d'acqua.

Protezione contro sovratensioni: Questa caratteristica indica che la serie è progettata per gestire sovratensioni e garantire una maggiore durata.

Con queste caratteristiche, la serie Urban Lighting sembra essere una soluzione affidabile e durevole per l'illuminazione in ambienti urbani, dove la resistenza agli agenti atmosferici e la facilità di installazione sono cruciali.

The Urban Lighting series appears to be designed with features that make it suitable for various applications, especially in outdoor environments. Here are some of its key features:

Standing the test of time: This suggests that the series is designed to last long, even in adverse weather conditions.

Light weight: The product's light weight design simplifies the installation process, making it faster and more easy.

Suitable for different Areas: Urban lighting is suitable for a variety of places, including residential areas, parks, parking lots, transportation areas, and cycle paths. This versatility shows that it can be used in multiple contexts.

High Impact Resistance (IK08): This rating highlights that the series can withstand moderate physical impacts.

IP66 Protection Rating: A high level of protection against dust and water. The IP66 rating implies that the product is fully protected against dust and can resist strong water jets.

Protection Against High Overvoltages: This feature indicates that the series is designed to handle overvoltages and ensure greater durability.

All these features make the Urban Lighting series a reliable and durable solution for lighting in urban environments, where resistance to atmospheric agents and the ease of installation are crucial.



CURVE FOTOMETRICHE / PHOTOMETRIC CURVES

Arredo urbano, giardini, viali alberati, aree verdi, parchi, passeggiate
 Urban lighting, gardens, tree-lined avenues, green areas, parks, walks

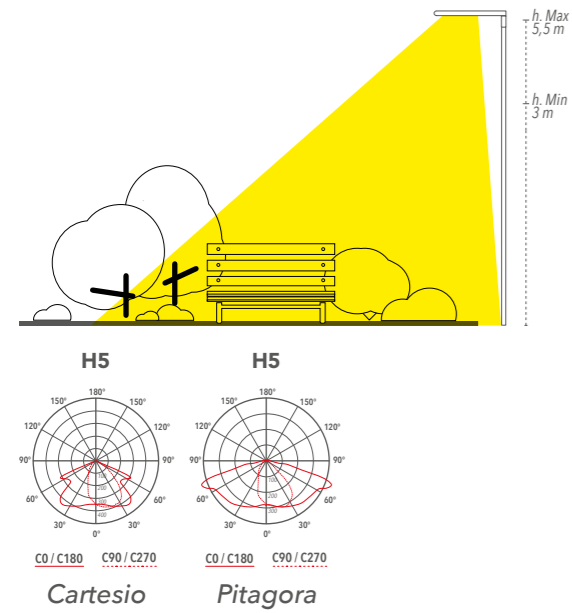

Arredo urbano
 Urban lighting

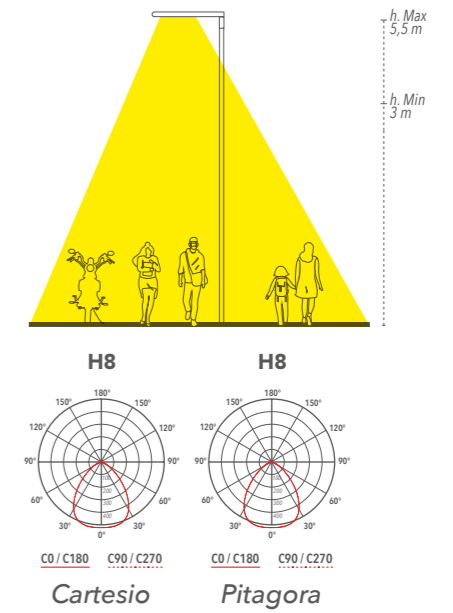
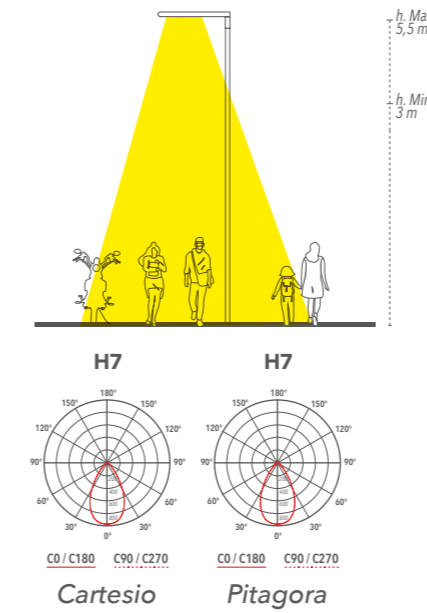

Arredo urbano, Piste ciclabile, Zone pedonali
 Urban lighting, Cycle paths, Pedestrian Areas

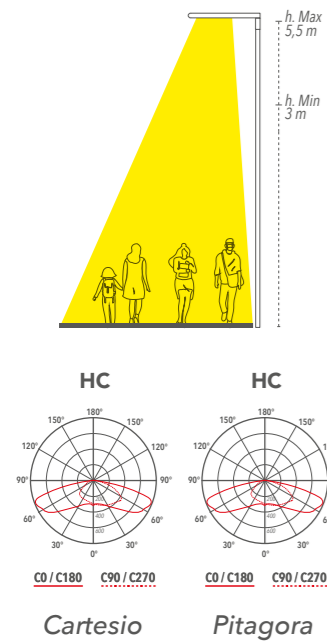

Rotatorie e piazze
 Traffic roundabouts and squares

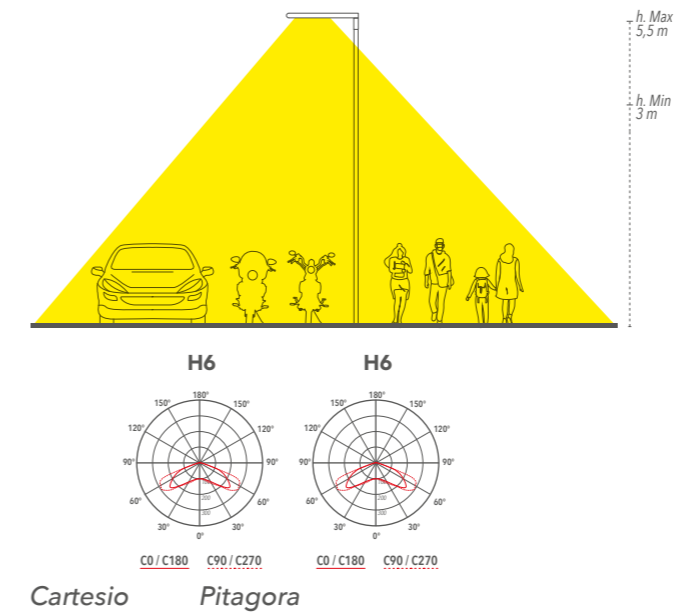
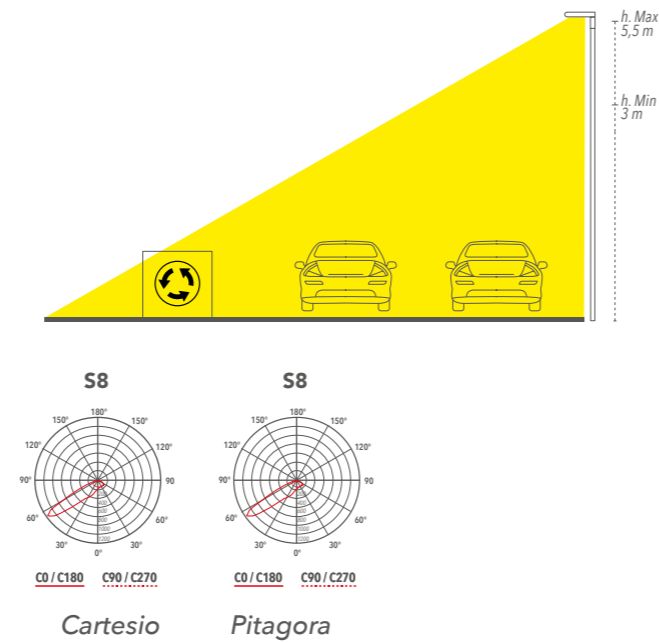

Cartesio

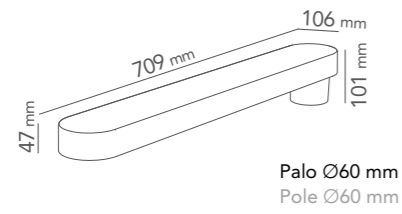

Pitagora

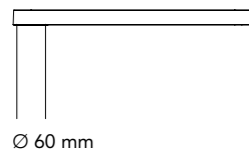
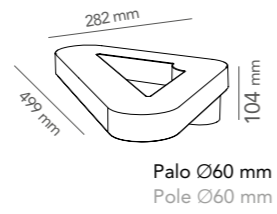

Adattatore Palo

Pole adaptor



Adattatore Palo

Pole adaptor

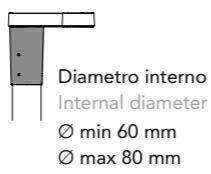
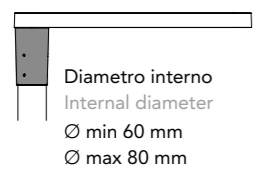



www.lanzini.it



www.lanzini.it

EP S.p.A. - Via Del Commercio 1 - 25039 Travagliato (BS) - ITALY
Tel. (+39) 030 2583990 - info@lanzini.it - sales@lanzini.it